

# Gummiketten

## Montageanleitung

## Gummikettenwechsel

- 1
- 2
- 3
- 4
- 5
- 6

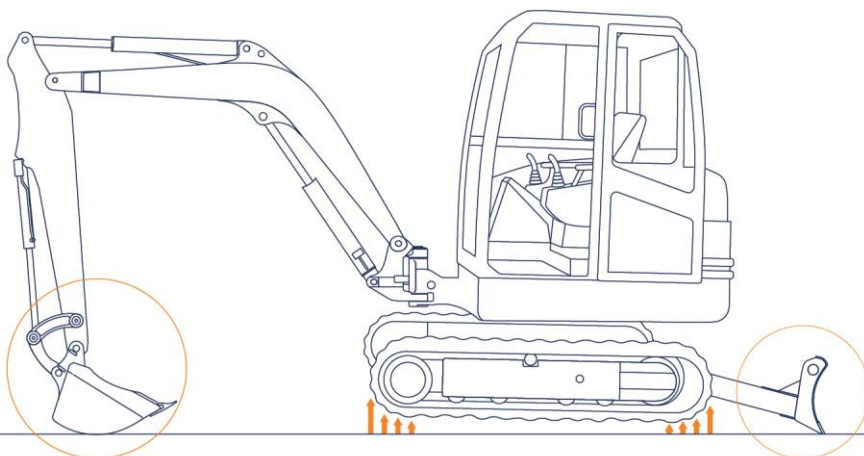

Zuerst die Maschine aufbocken. Dafür mittels Ausleger und Schild den Bagger so weit anheben, dass er die Bodenhaftung verliert.

## Gummikettenwechsel

- 1
- 2
- 3
- 4
- 5
- 6

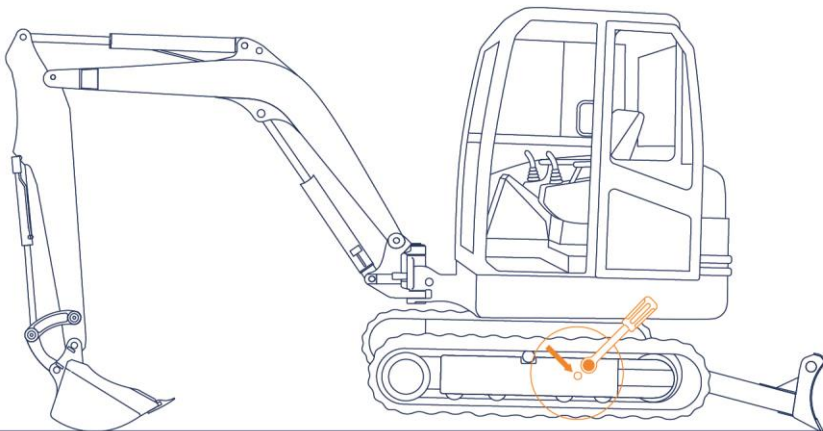

Seitlich am Fahrwerk befindet sich oftmals hinter einem Deckel ein Schmiernippel.  
Zum Entspannen der Kette muss dieser gelöst werden bis das Fett austritt.

## Gummikettenwechsel

1 2 3 4 5 6

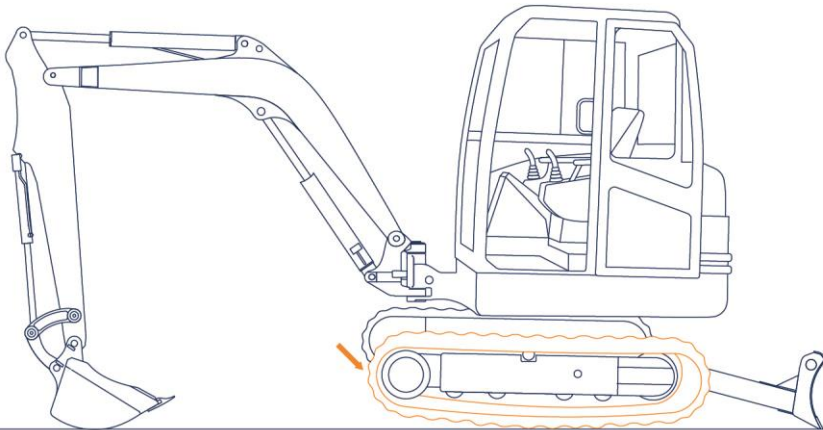

Danach hängt die Kette durch ...

► **TIPP!** Sollte der Spannzylinder nicht weit genug einfahren, am besten ein Stück Holz zwischen Kette und Antriebsrad einklemmen und die Kette in Bewegung setzen.

## Gummikettenwechsel

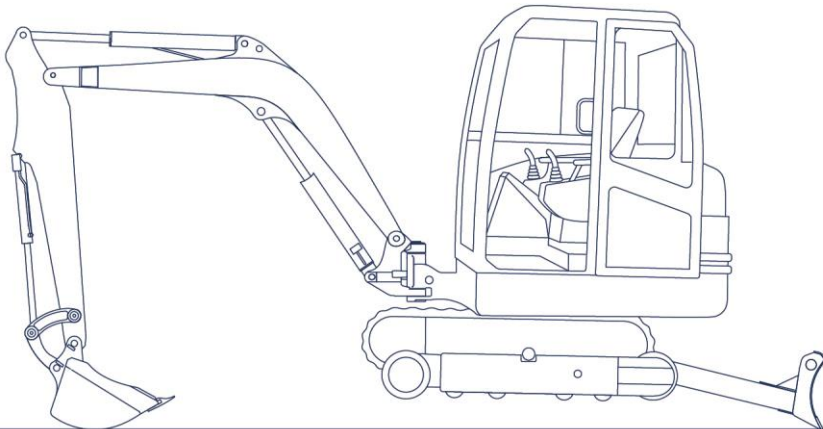

... und kann vom Fahrwerk gelöst werden.

Bitte immer zuerst die Kette vom Leitrad, anschließend vom Antriebsrad heben.

## Gummikettenwechsel

1 2 3 4 5 6

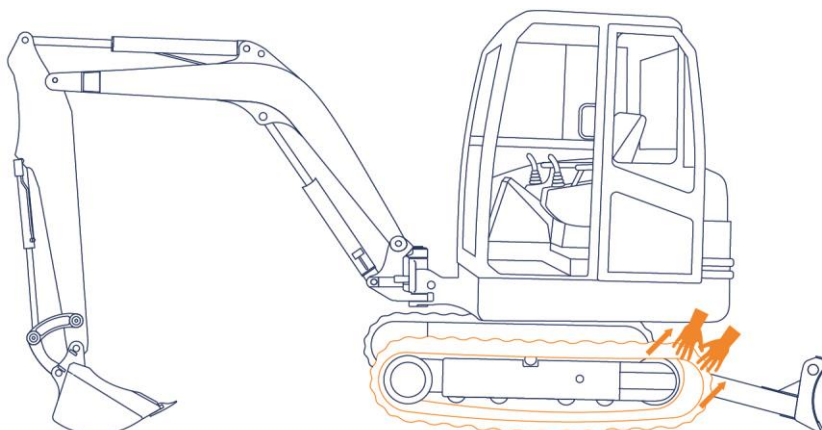

Nun kann die neue Kette aufgezogen werden. Hierbei muss die Kette erst auf das Antriebsrad, anschließend auf das Leitrad gehoben werden.

► **TIPP!** Die neue Kette auf eine Platte aus Hartplastik legen. Damit lässt sich die Kette leicht unter das Fahrwerk schieben.

## Gummikettenwechsel

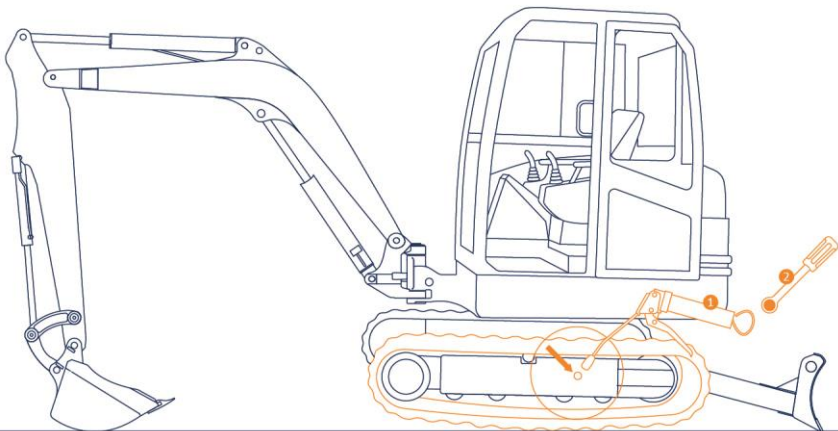

Zuletzt noch die Kette spannen. Dafür den Spannzylinder mit der Fettpresse befüllen.

► **ACHTUNG!** Vor dem Befüllen unbedingt wieder das Ventil schließen.

► **WICHTIG!** Bitte den Kettendurchhang beachten. Bitte das alte Fett und die abgefahrene Gummikette ordnungsgemäß entsorgen. Die alte Kette nimmt LIS gegen eine geringe Entsorgungsgebühr zurück.

*... on track for you!*



**LINSER INDUSTRIE SERVICE GMBH**

Tel: +49 2241 – 944 90 30 · Fax: +49 2241 – 944 90 31  
info@linser.eu · www.linser.eu